

H7 hélice 10°

H7 spiral 10°

H7 hélice 10°

H7 elica 10°

L'hélice à gauche et la coupe à droite, font office de vis d'archimède :

- Lubrifiant amené directement sur les arêtes coupantes, favorisant lubrification et refroidissement,
- Copeaux poussés vers l'avant, ne risquent pas de rayer la partie du trou déjà alésée.

Alésoirs recommandés pour obtenir un fini impeccable dans les trous débouchants.

Nota : trous borgnes, voir page 155, 157 et 159.

The left hand spiral combined with the right hand cut, behaves like an archimedes screw :

- Coolant fed directly to the cutting edges for better lubrication and cooling,
- Chips pushed ahead with no risks of scratching the reamed hole.

Reamers designed to machine through holes to get best surface finish.

Nota : blind holes, see page 155, 157 and 159.

La hélice a izquierdas combinada con el corte a derecha actúa como un tornillo de arquimedes :

- Refrigerante dirigido directamente al filo de corte para una mejor lubricación y Refrigeración,
- Viruta empujada hacia delante sin riesgo de dañar el agujero ya escariado.

Escariadores diseñados para mecanizar agujeros pasantes y obtener unos excelentes acabados superficiales.

Nota : agujeros ciegos, ver página 155, 157 y 159.

L'elica sinistra, combinata con il taglio destro, funge da spirale di archimede.

- Lubrificante indirizzato direttamente sugli spigoli taglienti, favorendo lubrificazione e raffreddamento,
- Trucioli spinti in avanti, senza rischiare di rigare la parte del foro già alesata.

Alesatori raccomandati per ottenere una finitura impeccabile nei fori passanti.

Nota : alesatori per fori ciechi pagina 155, 157 y 159.

CARBURE CARBIDE
Metallo duro



magafor standard

≈ DIN 212-B ≈ NFE 66014

D H7 inches	D H7 0,1 mm	L	ℓ1	ℓ2	d2 h6	magaforce 8650*
	1,0	38	7	22	D	63,25 €
	1,1 ~ 1,5	40	10	24	D	65,80 €
1,58 (1/16")	1,6 - 1,7	43	11	25	D	63,25 €
	1,8 - 1,9	49	12	31	D	62,00 €
	2,0	49	12	31	D	60,75 €
	2,1 ~ 2,3	49	12	31	D	62,00 €
2,38 (3/32")	2,4 ~ 2,9	57	18	38	D	60,75 €
	3,0	57	18	38	D	59,45 €
3,175 (1/8")	3,1 ~ 3,7	57	18	38	D	60,75 €
	3,8 - 3,9	75	19	51	4	67,05 €
	4,0	75	19	51	4	62,00 €
	4,1 - 4,2	75	19	51	4	67,05 €
	4,3 ~ 4,7	80	21	55	4,5	75,90 €
4,762 (3/16")	4,8 - 4,9	86	23	60	5	73,40 €
	5,0	86	23	60	5	65,80 €
	5,1 ~ 5,3	86	23	60	5	73,40 €
	5,4 ~ 5,8	93	26	66	5,5	82,25 €
	5,9	101	28	73	6	79,70 €
	6,0	101	28	73	6	74,65 €
6,35 (1/4")	6,1 ~ 6,7	101	28	73	6	79,70 €
	6,8 ~ 7,5	109	31	80	7	111,35 €
7,937 (5/16")	7,6 ~ 7,9	117	33	86	8	111,35 €
	8,0	117	33	86	8	106,25 €
	8,1 ~ 8,5	117	33	86	8	111,35 €
9,525 (3/8")	8,6 ~ 9,5	125	36	91	9	136,60 €
	9,6 ~ 9,9	133	38	99	10	136,60 €
	10,0	133	38	99	10	131,55 €
11,112 (7/16")	10,1 ~ 11,3	133	38	99	10	188,45 €
	11,4 ~ 11,9	151	44	106	12	226,40 €
	12,0	151	44	106	12	172,05 €
12,7 (1/2")	12,5 - 13,0	151	44	106	12	226,40 €
	13,5 - 14,0	160	47	110	14	285,85 €
14,287 (9/16")	14,5 - 15,0	162	50	112	14	328,85 €
15,875 (5/8")	15,5 - 16,0	170	52	117	16	347,85 €
	16,5 - 17,0	175	54	122	16	417,40 €
	17,5 - 18,0	182	56	129	16	417,40 €
19,05 (3/4")	18,5 - 19,0	189	58	136	16	531,25 €
	19,5 - 20,0	195	60	142	16	531,25 €

*Ø 1,0 - 13,0 : Carbure monobloc Solid carbide Metal duro integrale Metallo duro integrale

Ø 13,5 - 20 : Tête carbure brasée Cabeza metal duro soldada Brazed carbide head Testa in metallo duro saldobrasata

Jeu / Set / Juego / Assortimento



8 Pièces
Piezas Pezzi

61 Pièces
Piezas Pezzi

Composition
Composición
Composizione

Ø 2 - 3 - 4 -
5 - 6 - 8 - 10 - 12

Ø 2,0 ~ 8,0
par by por progr. 0,1
mm

magafor
651/1

269,35 €

magafor
651/2

1 684,80 €

kit
6519

335,75 €

magaforce
8650/1

732,35 €

magaforce
8650/2

4 629,15 €



DIN 212 - B

HSS-E COBALT

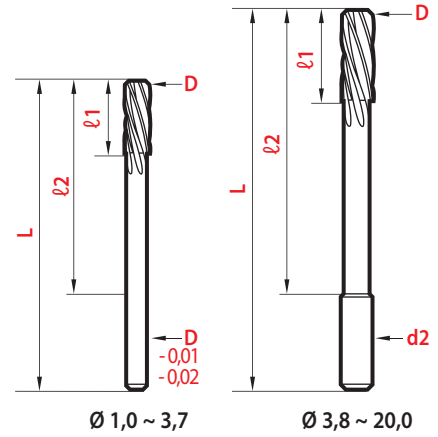

*D	8650	651 - 6519
-0,01	Ø 1,0 ~ 1,5	Ø 1,0 ~ 2,3
-0,02	Ø 1,6 ~ 3,7	Ø 2,4 ~ 3,7

DH7 inches	DH7 0,1 mm	L	l1 mini	l2	d2 h8	magafor 651	Red'X 6519
	1,0	38	5	22	D	31,00 €	38,55 €
	1,1 ~ 1,5	40	7	24	D	32,60 €	40,10 €
1,58 (1/16")	1,6 - 1,7	43	9	24	D	31,00 €	38,55 €
	1,8 - 1,9	46	10	31	D	28,55 €	36,05 €
	2,0	49	11	31	D	26,95 €	34,45 €
	2,1	49	11	31	D	28,55 €	36,05 €
	2,2 ~ 2,3	53	12	31	D	28,55 €	36,05 €
2,38 (3/32")	2,4 ~ 2,6	57	14	36	D	25,70 €	33,20 €
	2,7 ~ 2,9	61	15	36	D	25,70 €	33,20 €
	3,0	6	15	36	D	23,20 €	30,70 €
3,175 (1/8")	3,1 ~ 3,3	65	16	36	D	25,70 €	33,20 €
	3,4 ~ 3,7	70	18	36	D	25,70 €	33,20 €
	3,8 - 3,9	75	19	47	4	28,20 €	35,70 €
	4,0	75	19	47	4	26,35 €	33,85 €
	4,1 - 4,2	75	19	47	4	28,20 €	35,70 €
	4,3 ~ 4,7	80	21	52	4,5	29,75 €	37,30 €
4,762 (3/16")	4,8 - 4,9	86	23	58	5	30,70 €	38,25 €
	5,0	86	23	58	5	27,90 €	35,40 €
	5,1 ~ 5,3	86	23	58	5	30,70 €	38,25 €
	5,4 ~ 5,8	93	26	58	5,6	32,60 €	40,10 €
	5,9	93	26	58	5,6	33,85 €	41,35 €
	6,0	93	26	58	5,6	29,75 €	37,30 €
6,35 (1/4")	6,1 ~ 6,7	101	28	65	6,3	33,85 €	41,35 €
	6,8 ~ 7,5	109	31	73	7,1	35,10 €	42,60 €
7,937 (5/16")	7,6 ~ 7,9	117	33	81	8	36,35 €	43,85 €
	8,0	117	33	81	8	35,10 €	42,60 €
	8,1 ~ 8,5	117	33	81	8	36,35 €	43,85 €
	8,6 ~ 9,5	125	36	85	9	37,60 €	46,35 €
9,525 (3/8")	9,6 ~ 9,9	133	38	93	10	45,10 €	53,90 €
	10,0	133	38	93	10	43,85 €	52,65 €
	10,1 ~ 10,6	133	38	93	10	45,10 €	53,90 €
11,112 (7/16")	10,7 ~ 11,3	142	41	102	10	45,10 €	53,90 €
	11,4 ~ 11,8	142	41	102	10	59,55 €	68,90 €
	11,9	151	44	111	10	59,55 €	68,90 €
	12,0	151	44	111	10	57,00 €	68,90 €
12,7 (1/2")	12,5 - 13,0	151	44	111	10	67,05 €	
	13,5 - 14,0	160	47	115	12,5	70,80 €	
14,287 (9/16")	14,5 - 15,0	162	50	117	12,5	76,45 €	
15,875 (5/8")	15,5 - 16,0	170	52	125	12,5	80,20 €	
	16,5 - 17,0	175	54	130	14	97,10 €	
	17,5 - 18,0	182	56	137	14	99,60 €	
	18,5 - 19,0	189	58	141	16	108,35 €	
19,05 (3/4")		195	60	147	16	108,35 €	
	19,5 - 20,0	195	60	147	16	110,85 €	

Performances
➤ p. 149



**Service dépannage
48 heures
Emergency
48-hour service**

Servicio urgente 48 horas
Servizio emergenza 48 ore

➤ p. 170

Alésage / Reaming
Escariado / Alesatura